

# Assembly Instructions

Montageanleitungen / Assembly Instructions / Instructions de montage / Montage instructies

Quax

V1.1 Oct 2023

## Hai No Ki Junior kit

ART. 76 16 HNK01XL-EK-xx

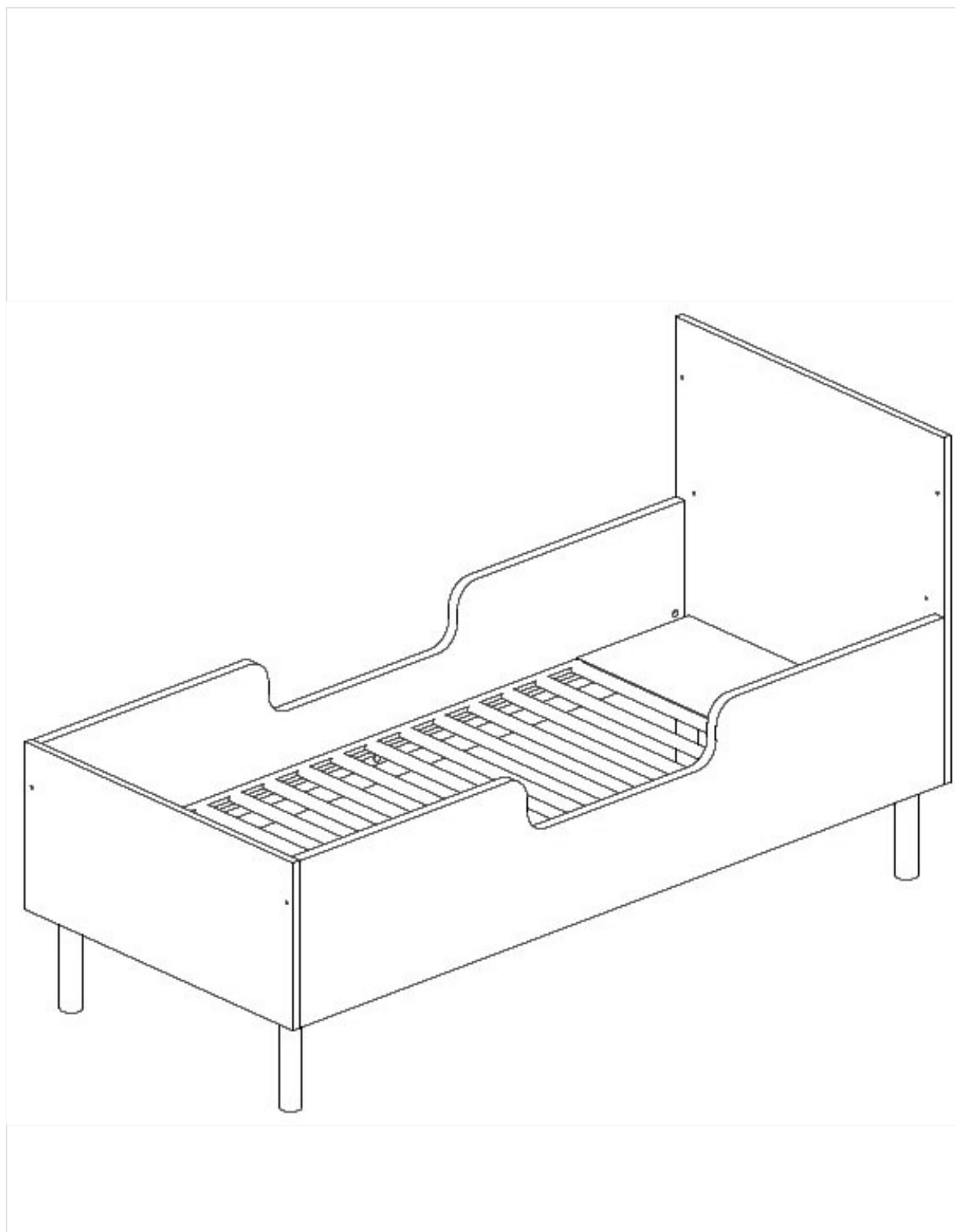

# Assembly Instructions

Montageanleitungen / Assembly Instructions / Instructions de montage / Montage instructies



---

V2.0 Apr 2023

## Hai No Ki Junior kit

### ART. 76 16 HNK01XL-EK-xx

#### 1/WARNINGS, USAGE, INFO, WARRANTY

Warnungen, Verwendung, Informationen, Garantie / Avertissements, utilisation, informations, garantie /  
Warnings, Usage, Info, Warranty / Waarschuwingen, Gebruik, Info, Garantie

DE/DEUTSCH	4
EN/ENGLISH	6
FR/FRANCAIS	8
NL/NEDERLANDS	10

# Assembly Instructions

Montageanleitungen / Assembly Instructions / Instructions de montage / Montage instructies



---

V2.0 Apr 2023

## Hai No Ki Junior kit ART. 76 16 HNK01XL-EK-xx

### 2/ LIST OF PARTS

Stückliste / Parts list / Liste des Pièces / Lijst van Onderdelen \_\_\_\_\_ 12

### 3/ ASSEMBLY INSTRUCTIONS

Montageanleitungen / Assembly Instructions / Instructions de montage / Montage instructies \_\_\_\_\_ 13

1/ WARNHINWEISE UND VERWENDUNG

WICHTIG : AUFBEWAHREN FÜR DEN  
ZUKÜNFTIGEN GEBRAUCH - SORGFÄLTIG LESEN.



WARNUNG : LASSEN SIE IHR KIND NICHT  
UNBEAUF SICHTIGT.

ENTFERNEN SIE VOR DER VERWENDUNG DIESES PRODUKTS DIE  
GESAMTE KUNSTSTOFFVERPACKUNG  
VERNICHTEN SIE DIESE VERPACKUNG ODER BEWAHREN SIE SIE  
AUSSERHALB DER REICHWEITE VON BABYS UND KINDERN AUF.

Bauen sie das Bett zusammen gemäss die Anleitung.  
Ändern Sie nichts an der Formgestaltung und der Montage dieses Bettes.  
Dies ist ein Möbelstück auf Füßen. Bitte heben Sie die Möbel vor jedem Umzug an und  
schieben Sie sie nicht über den Boden oder Teppich. Dadurch entstandene Schäden  
werden nicht erstattet

Inbetriebnahme : Überprüfen Sie vor Gebrauch des Bettes, ob sich alle Teile in gutem  
Zustand befinden, gut angedreht sind und keine scharfen Ränder aufweisen, an denen  
das Kind sich verletzen könnte oder es mit der Kleidung hängen bleiben könnte (oder  
Kordeln, Halskette und Band des Schnullers), wodurch es ein Erhängungsrisiko gibt.  
Kontrollieren Sie alle Verbindungsstellen.

Kontrolle : Überprüfen Sie das Bett regelmäßig angesichts zerbrochener, verzerrter oder  
verschwundener Teile. Bei Feststellung solcher Mängel sofort den Gebrauch des Bettes  
unterbrechen.

Austausch von Unterteile : Gebrauchen Sie nur Originalteile. Zu erhalten beim Hersteller  
oder beim Vertriebsgesellschaft.

Brandgefahr : Setzen Sie das Bett zur Vorbeugung der Brandgefahr keiner Heizquelle, wie  
zum Beispiel der elektrischen Heizung, Gasheizung usw. aus.

Pflege : Reinigen Sie das Bett nur mit Seife oder einem anderen milden Reinigungsmittel  
ohne toxische Bestandteile und mit warmem Wasser.

---

## 2/ PRODUKTINFO

Artikelnummer: 76 16 HNK01XL-EK-xx (das xx sollte durch den Farbcode ersetzt werden)

Verfügbare Farben (xx): siehe [www.quaxpro.eu](http://www.quaxpro.eu)

Dieses Junior-Kit kann nur mit dem Hai No Ki-Bett 140x70 mit der Referenz 76 16 HNK01XL-xx verwendet werden und erfüllt die in der Norm EN 1725:1998 beschriebenen Sicherheitsanforderungen.

Empfohlene Größe für eine Matratze: 170x70x9H cm

Ausführung: melaminharzbeschichtete Spanplatte.

---

## 3/ GARANTIE

Auf dieses Möbelstück gewähren wir eine Garantie von zwei Jahren gegen Herstellungsfehler. Füllen Sie dazu die Qualitätscharta aus, die Sie unter [www.quax.eu](http://www.quax.eu) finden, und geben Sie die Produktionsnummer und das Produktionsdatum an (die auf dem Möbelstück selbst oder auf der Verpackung der Komponenten angegeben sind) sowie einen Kaufnachweis.

QR-Code Qualitätscharta



---

## 4/ INFORMATIONEN UND KONTAKT

Allgemeine Informationen [info@quax.eu](mailto:info@quax.eu)

Verkauf [sales@quax.eu](mailto:sales@quax.eu)

Kundendienst [service@quax.eu](mailto:service@quax.eu)

## 1/ WARNINGS AND USAGE

**IMPORTANT : KEEP FOR FUTURE USE - READ CAREFULLY.**

**WARNING : DO NOT LEAVE YOUR CHILD UNATTENDED.**



**BEFORE USING THIS PRODUCT, REMOVE ALL PLASTIC PACKAGING TO AVOID ANY RISK OF SUFFOCATION. DESTROY THIS PACKAGE OR KEEP IT OUT OF REACH OF BABIES AND CHILDREN.**

Assemble the bed following the instructions.

Do not change the design and the assembly method of this bed.

This is a piece of furniture on legs. Please lift the furniture before every move and do not move it over the floor or carpet. Damage incurred as a result will not be reimbursed.

Commissioning : Before putting into use, check if all parts of the bed are in good condition, well tightened, and do not show sharp edges which may injure the child or snag on its clothing (or cords, necklaces, pacifier ribbons), causing a strangulation hazard. Check all connection points.

Inspection : Regularly check the bed for broken, warped or missing parts. No longer use the bed whenever such parts are found.

Replacement of parts : Always use original parts, to obtain from the manufacturer or the distributor.

Fire hazard : Do not place the bed near a heat source such as electrical heating, gas heating, etc. in order to avoid any fire hazard.

Maintenance : Only clean the bed with soap or any other mild cleaning agent without toxic components and with warm water.

---

## 2/ PRODUCTINFO

Article reference : 76 16 HNK01XL-EK-xx (the xx should be replaced by the color code)

Available colors (xx) : see [www.quaxpro.eu](http://www.quaxpro.eu)

This junior kit can **only** be used with the Hai No Ki bed 140x70 with reference 76 16 HNK01XLxx and meets the safety requirements described in standard EN 1725:1998.

Recommended size for a mattress : 170x70x9H cm

Finish : melamine faced chipboard.

---

## 3/ WARRANTY

This furniture is guaranteed for two years against manufacturing defects, by filling out the Quality Charter found at [www.quax.eu](http://www.quax.eu) quoting the production number and date (indicated on the furniture itself or on the packaging of the components) and proof of purchase.

QR Code Quality Charter



---

## 4/ INFO AND CONTACT

General information [info@quax.eu](mailto:info@quax.eu)

Sales [sales@quax.eu](mailto:sales@quax.eu)

Customer service [service@quax.eu](mailto:service@quax.eu)

## 1/ AVERTISSEMENTS ET UTILISATION

**IMPORTANT : A CONSERVER POUR UN USAGE ULTÉRIEUR - LIRE ATTENTIVEMENT.**

**ATTENTION : NE LAISSEZ PAS VOTRE ENFANT SANS SURVEILLANCE.**



**AVANT D'UTILISER CE PRODUIT, RETIREZ L'EMBALLAGE PLASTIQUE POUR ÉVITER TOUT RISQUE D'ÉTOUFFEMENT. DÉTRUIRE CET EMBALLAGE OU LE TENIR HORS DE PORTÉE DES BÉBÉS ET DES ENFANTS.**

Assemblez le lit suivant les instructions.

Ne modifiez jamais le design et le montage de ce lit.

Ceci est un meuble sur pieds. Veuillez soulever les meubles avant chaque déménagement et ne pas les déplacer sur le sol ou la moquette. Les dommages subis en conséquence ne seront pas remboursés.

Mise en service : Avant la mise en service du lit enfant, contrôlez si toutes les pièces détachées sont en bon état, sont bien serrées et ne présentent pas de bords tranchants auxquels l'enfant pourrait se blesser ou rester accroché par ses vêtements (ou cordelettes, collier, ruban de la tétine), ce qui comprend un risque de pendaison. Contrôlez tous les points de jonction.

Inspection et remplacement de composants : ne pas utiliser le lit si certains éléments sont cassés, endommagés ou manquants et n'utiliser que des pièces détachées approuvées par le fabricant.

Risque d'incendie : Attention au danger de placer le lit à proximité de flammes nues et d'autres sources de forte chaleur, comme les appareils de chauffage électrique, les appareils de chauffage à gaz, etc...

Entretien : Nettoyez le lit uniquement avec du savon ou un autre détergent doux sans composants toxiques et de l'eau chaude.

---

## 2/ PRODUCTINFO

Référence article : 76 16 HNK01XL-EK-xx (le xx doit être remplacé par le code couleur)

Couleurs disponibles (xx) : voir [www.quaxpro.eu](http://www.quaxpro.eu)

Ce kit junior ne peut être utilisé qu'avec le lit Hai No Ki 140x70 avec référence 76 16 HNK01XL-xx et répond aux exigences de sécurité décrites dans la norme EN 1725:1998.

Taille recommandée pour un matelas : 170x70x9H cm

Finition : panneaux de particules mélaminés.

---

## 3/ GARANTIE

Ce meuble est garanti contre les défauts de fabrication pendant deux ans, en remplissant la Charte de Qualité disponible sur [www.quax.eu](http://www.quax.eu) en indiquant le numéro et la date de fabrication (mentionnés sur le meuble lui-même ou sur l'emballage des composants) et une preuve d'achat.

Code QR Charte de qualité



---

## 4/ INFO ET CONTACT

Informations générales [info@quax.eu](mailto:info@quax.eu)

Vente [sales@quax.eu](mailto:sales@quax.eu)

Service clientèle [service@quax.eu](mailto:service@quax.eu)

## 1/ WAARSCHUWINGEN EN GEBRUIK

**BELANGRIJK : TE BEWAREN VOOR TOEKOMSTIG  
GEBRUIK - ZORGVULDIG TE LEZEN.**



**WAARSCHUWING : LAAT JE KIND NIET ONBEWAAKT ACHTER.**

**VOOR HET GEBRUIK VAN DIT PRODUCT ALLE PLASTIEKVERPAKKING  
WEGNEMEN OM RISICO OP VERSTIKKING TE VOORKOMEN. Vernietig deze  
verpakking of hou ze buiten het bereik van baby's en kinderen.**

Monteer het juniorbed zorgvuldig volgens de instructies.  
Wijzig niets aan de vormgeving en de montage van dit bed.  
Dit is een meubel op pootjes. Gelieve voor iedere verplaatsing het meubel op te tillen  
en niet te verschuiven over de vloer of tapijt. Daardoor opgelopen schade wordt niet  
vergoed.

Ingebruikname : Controleer alvorens de ingebruikname van het bed of alle onderdelen  
zich in goede staat bevinden, goed aangespannen zijn en geen scherpe randen vertonen,  
waardoor het kind zich kan kwetsen of blijven hangen met zijn kledij (of koordjes, halss-  
noer, en lintje van de zuigspeen), wat een gevaar voor ophanging betekent. Controleer  
alle verbindingpunten.

Inspectie : Controleer het bed regelmatig op onderdelen die gebroken, verwrongen of  
verdwenen zijn. Bij vaststelling ervan, het bed uit gebruik nemen.

Vervanging van onderdelen : Gebruik steeds originele onderdelen, te verkrijgen bij de  
fabrikant of verdeler van dit bed.

Brandgevaar : Plaats het bed niet bij een warmtebron, zoals bijvoorbeeld elektrische ver-  
warming, gasverwarming enz. om brandgevaar te vermijden.

Onderhoud : Reinig het kinderbed enkel met zeep of een ander mild schoonmaakmiddel  
zonder toxische bestanddelen en met warm water.

---

## 2/ PRODUCTINFO

Artikelreferentie : 76 16 HNK01XL-EK-xx (de xx dient vervangen te worden door de kleurcode)

Beschikbare kleuren (xx) : zie [www.quaxpro.eu](http://www.quaxpro.eu)

Deze junior kit kan enkel gebruikt worden met het Hai No Ki bed 140x70 met referentie 76 16 HNK01XL-xx en voldoet aan de veiligheidsvoorschriften omschreven in de norm EN 1725:1998.

Aanbevolen afmeting voor een matras : 170x70x9H cm

Afwerking : gemelamineerde spaanderplaat.

---

## 3/ GARANTIE

Dit meubel wordt twee jaar lang gewaarborgd op fabricagefouten, middels het invullen van het Quality Charter te vinden op [www.quax.eu](http://www.quax.eu) met vermelding van het productienummer en -datum (vermeld op het meubel zelf of op de verpakking van de onderdelen) en een aankoopbewijs.

QR Code Quality Charter



---

## 4/ INFO EN CONTACT

Algemene informatie

[info@quax.eu](mailto:info@quax.eu)

Verkoop

[sales@quax.eu](mailto:sales@quax.eu)

Klantenservice

[service@quax.eu](mailto:service@quax.eu)

# Parts list

Stückliste / Parts list / Liste des Pièces / Lijst van Onderdelen

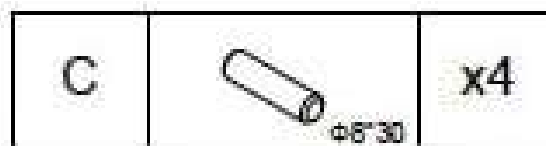
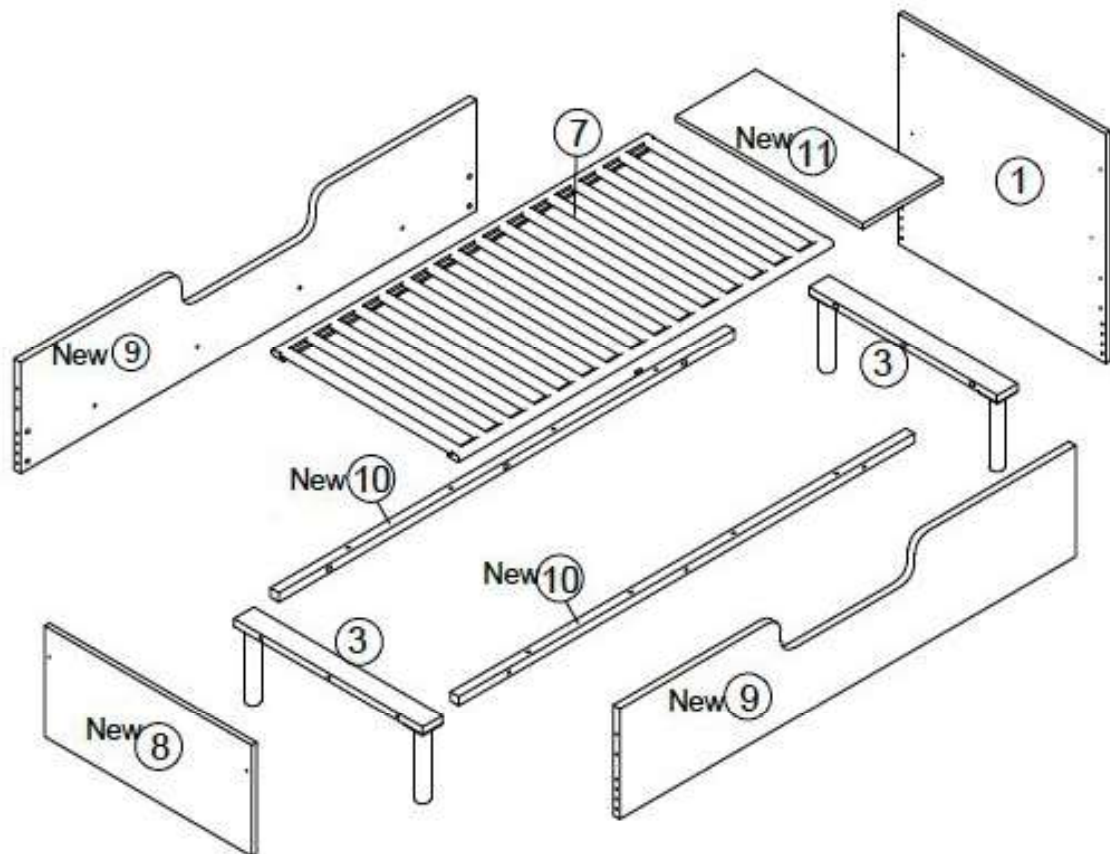

## NEW

Teile des Junior-Kits / Parts of the Junior kit / Pièces du kit Junior / Onderdelen van de Junior kit

## C

Zusätzlich zu Schritt 9 / Additional to step 9 / Complément à l'étape 9 / Bijkomend voor stap 9

## 2 - 6

Demontage / Disassembly / Démontage / Demontage

## 9 - 12

Montage / Assembly / Montage / Montage

# Assembly Instructions

Montageanleitungen / Assembly Instructions / Instructions de montage / Montage instructies

## Richtlinien für ein gutes Ergebnis / Guidelines for a good result / Consignes pour un bon résultat / Richtlijnen voor een mooi resultaat

---

—————  
Durch sorgfältige Arbeit erhalten Sie ein schönes und unbeschädigtes Möbelstück.  
Verwenden Sie eine saubere Decke und entfernen Sie alle Schrauben oder ähnliches.  
Diese Montage wird besser mit zwei Personen durchgeführt.  
Arbeiten Sie etwas langsamer und die Zufriedenheit wird besser.

—————  
You get a beautiful and undamaged piece of furniture by working carefully.  
Use a clean blanket and remove any screws or similar.  
This assembly is better done with two people.  
Work a little slower and the satisfaction gets better.

—————  
Vous obtenez un beau meuble en bon état en travaillant avec soin.  
Utilisez une couverture propre et retirez toutes les vis ou similaires.  
Ce montage se fait mieux à deux.  
Travaillez un peu plus lentement et la satisfaction s'améliore.

—————  
Een mooi en ongeschonden meubel bekom je door zorgzaam te werken.  
Gebruik een proper deken en verwijder schroeven of dergelijke.  
Deze montage wordt beter met twee personen uitgevoerd.  
Werk wat trager en de voldoening wordt beter.

# Assembly Instructions

Montageanleitungen / Assembly Instructions / Instructions de montage / Montage instructies

1

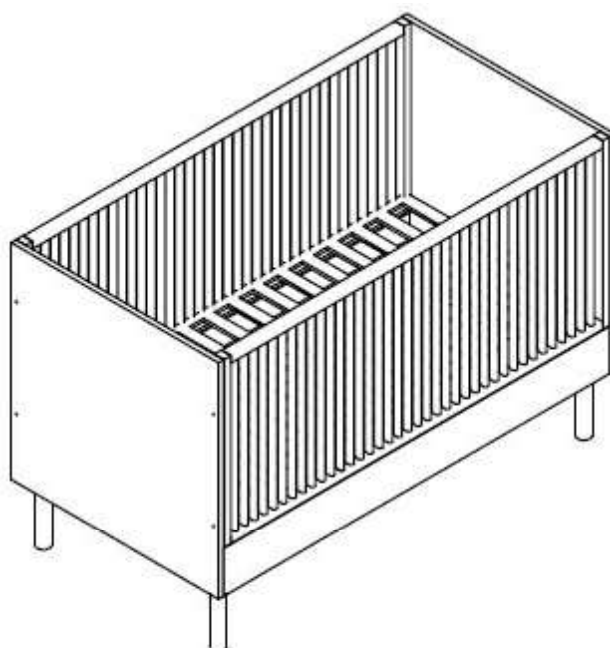

2

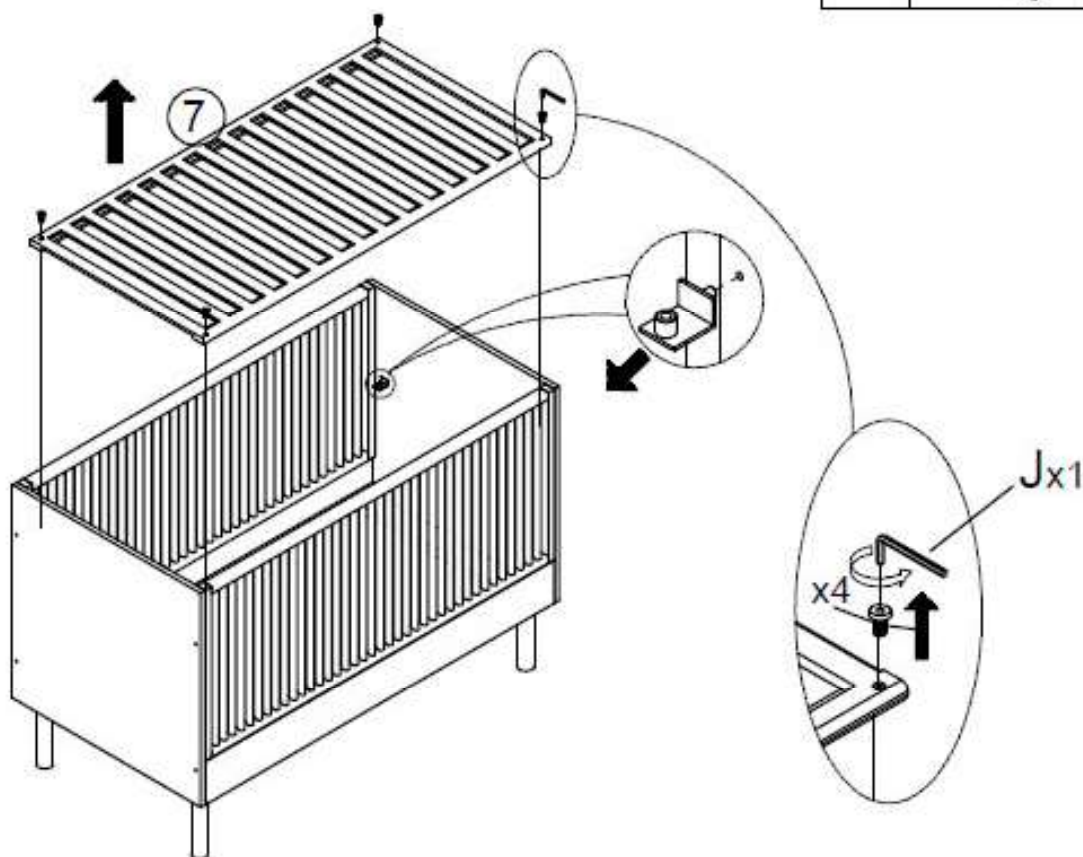

# Assembly Instructions

Montageanleitungen / Assembly Instructions / Instructions de montage / Montage instructies

3

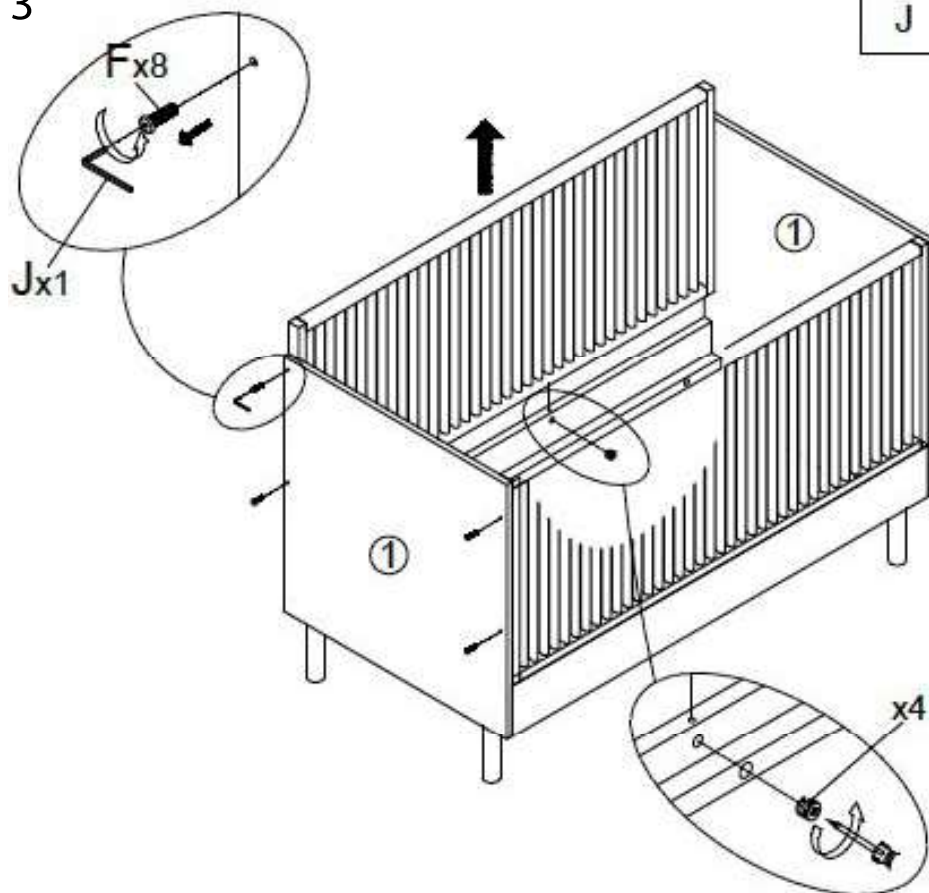

4

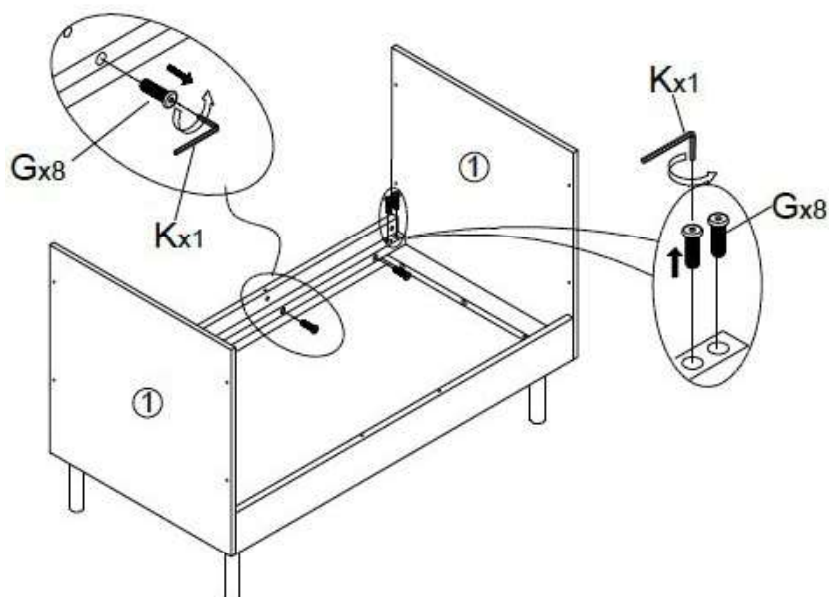

# Assembly Instructions

Montageanleitungen / Assembly Instructions / Instructions de montage / Montage instructies

5

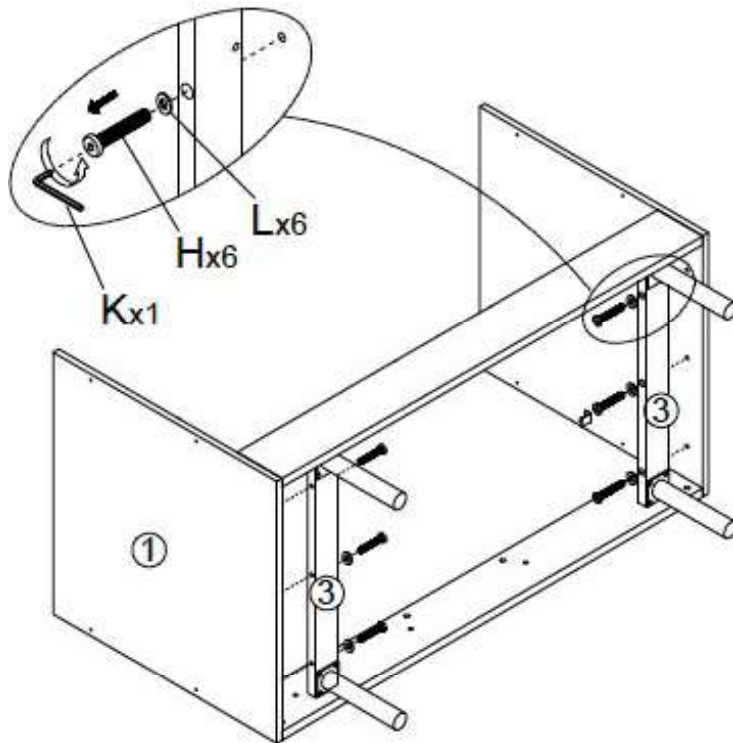

6

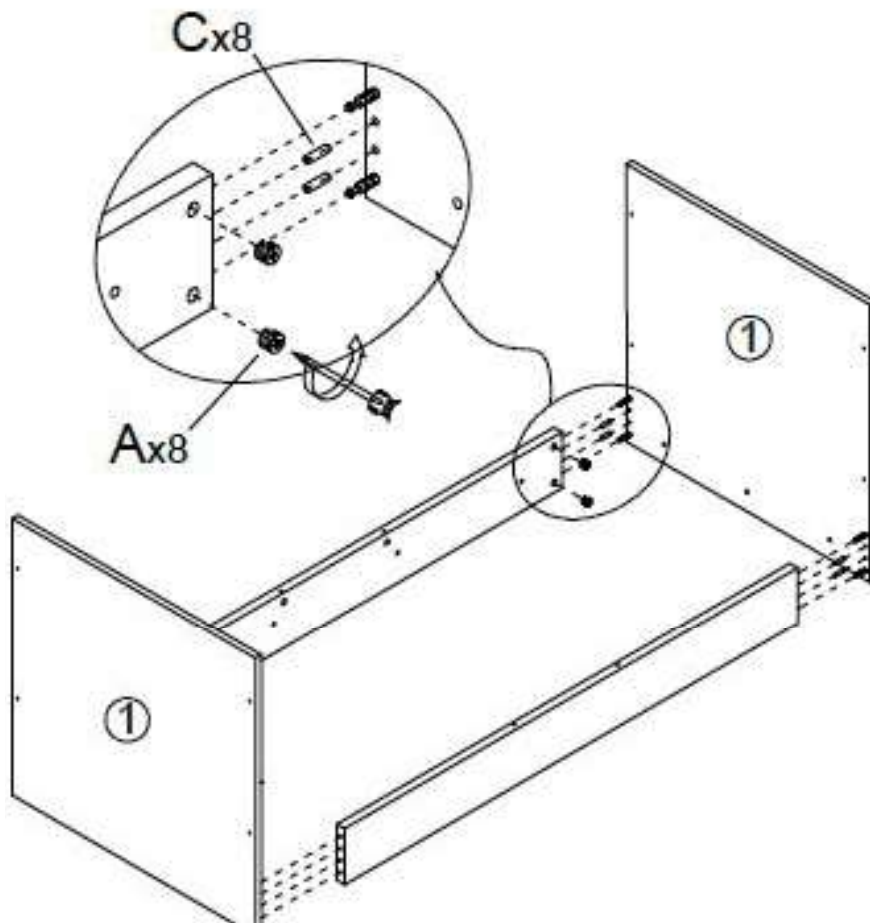

# Assembly Instructions

Montageanleitungen / Assembly Instructions / Instructions de montage / Montage instructies

7

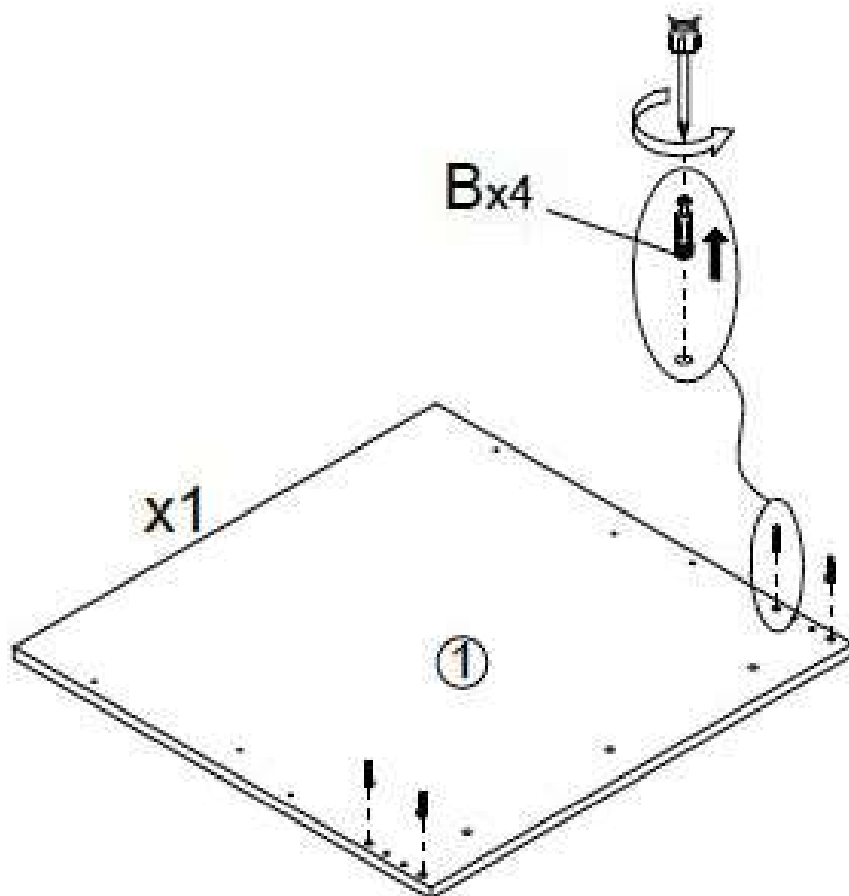

8

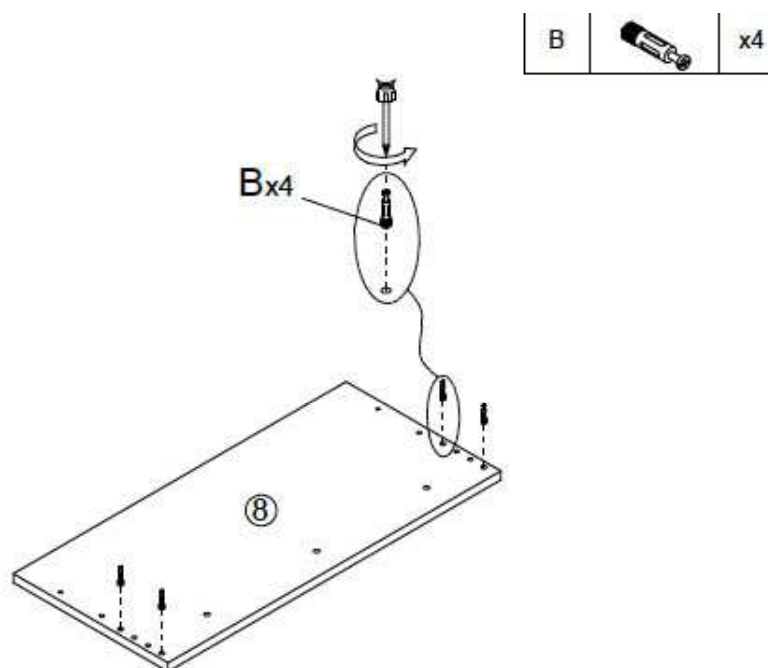



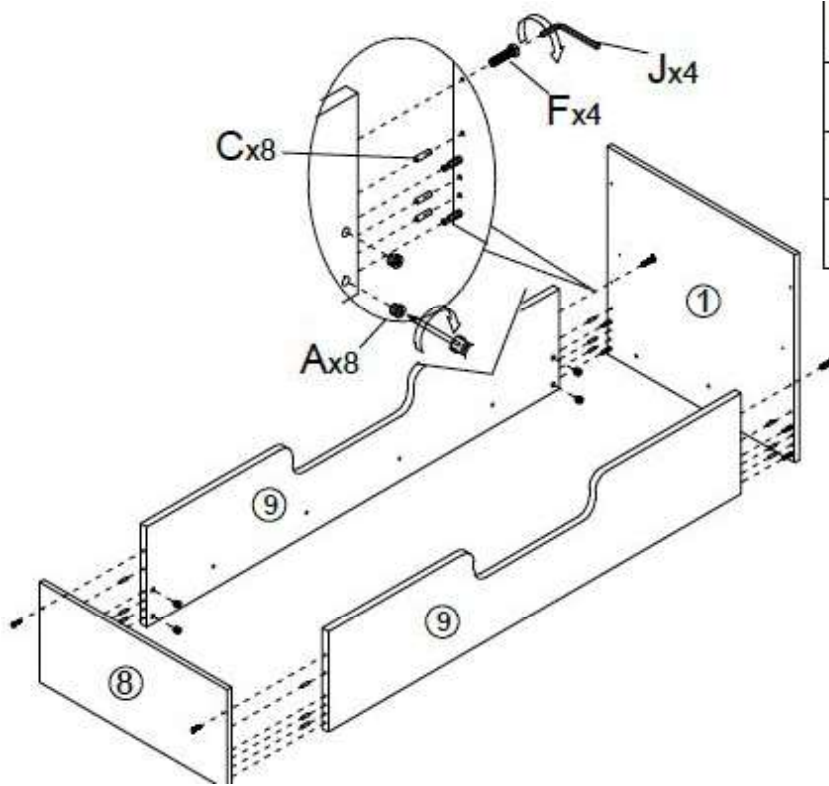

# Assembly Instructions

Montageanleitungen / Assembly Instructions / Instructions de montage / Montage instructies

9



A		x8
C		x12
F		x4
J		x1

10

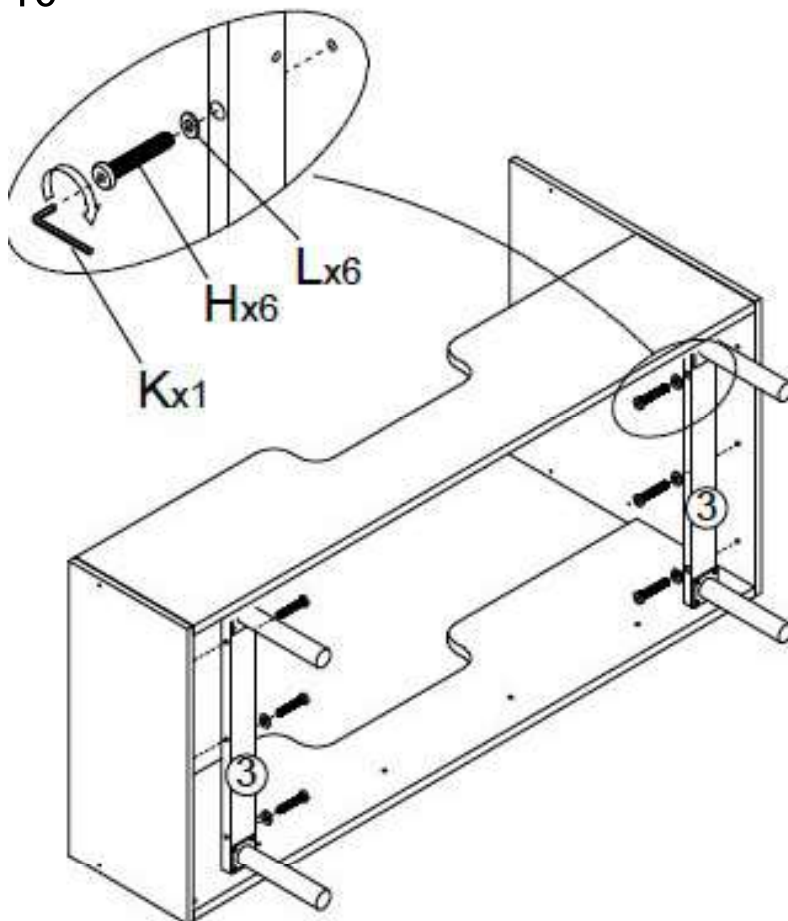

H		x6
K		x1
L		x6

# Assembly Instructions

Montageanleitungen / Assembly Instructions / Instructions de montage / Montage instructies

11

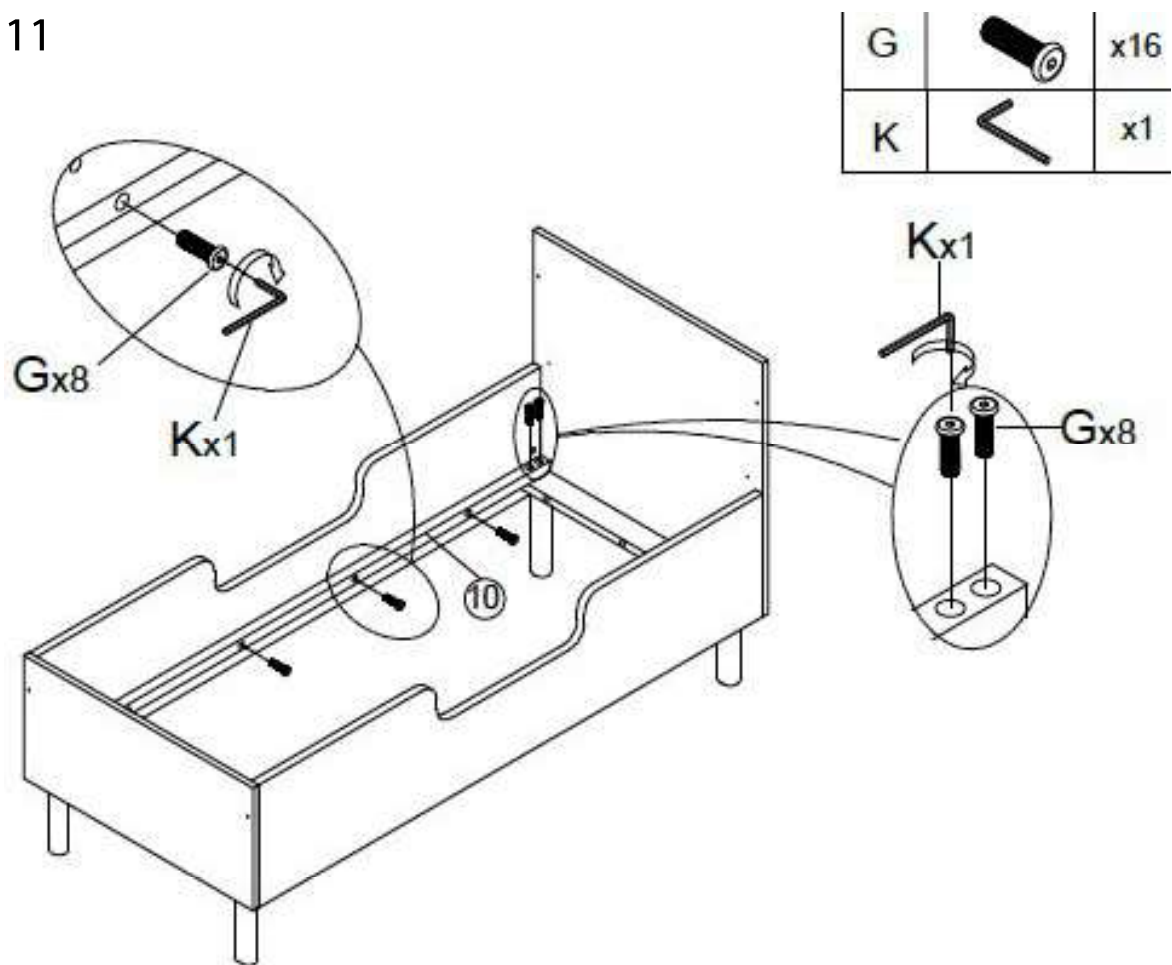

12

